

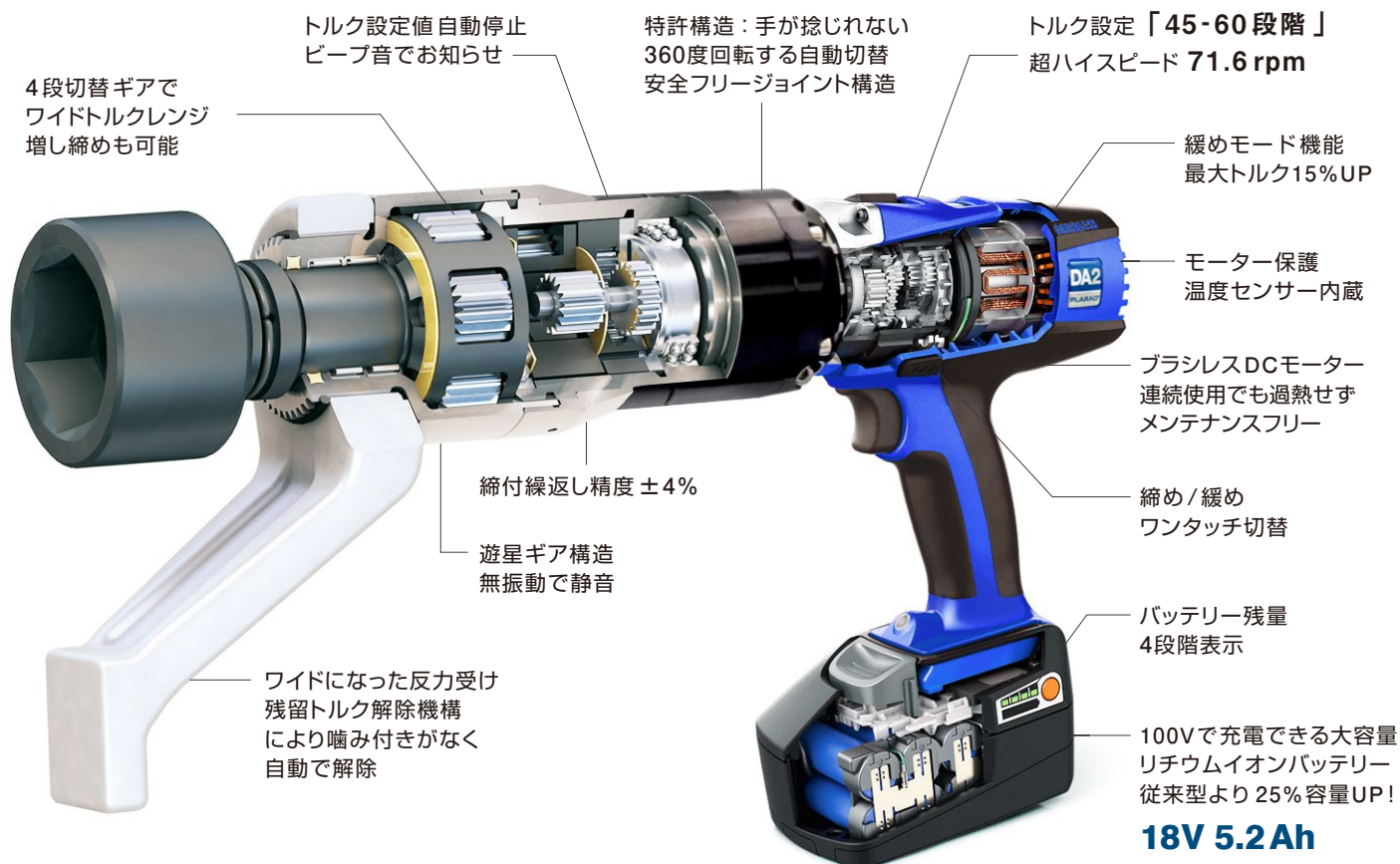

PRO
BRA
BRA
PRO

DA ハイスピードコードレスで締付 8000Nm



トルク設定 60段階：
4ギア×15ステップ
緩めパワーモードもあり



標準付属：100V 充電器付き
フル充電時間 約40分



標準付属：大容量リチウムイオン
バッテリー 2個付き



オプション：STトルクメーター
3機種 測定範囲：110Nm～5500Nm
1Nm単位で締付トルクを高精度測定

PLARAD コードレス電動トルクレンチの特長

販売・レンタル

スピード

プララドは業界最速クラスの超ハイスピード締付け 毎分回転数：71.6 rpm！
コードレスでありながら、コードタイプよりもパワフルでハイスピードを実現。

60設定

「トルク設定 60段階」。設定トルク値に達すると自動停止して音でお知らせ。

トルク幅

「ギア4段階切替」の採用で、出力トルクがワイドレンジ。増し締めも可能。

特許構造

手が捻じれない、新しくなった自動切替式の安全フリージョイント構造。

高精度

締付繰返し精度 ±4% (トルク管理)

軽量性

新型ギアボックスの開発で本体を軽量化。1000Nmクラスがわずか 5.1kg

静粛性

遊星ギア構造のため打撃機構が無く、無振動で静音 72-79dB。夜間工事でも安心です。

証明書

トルク試験成績書、測定グラフ、トレーサビリティ無償発行可能。

High Speed

4段ギアでハイスピード

×

Wide range

ワイドトルクレンジ

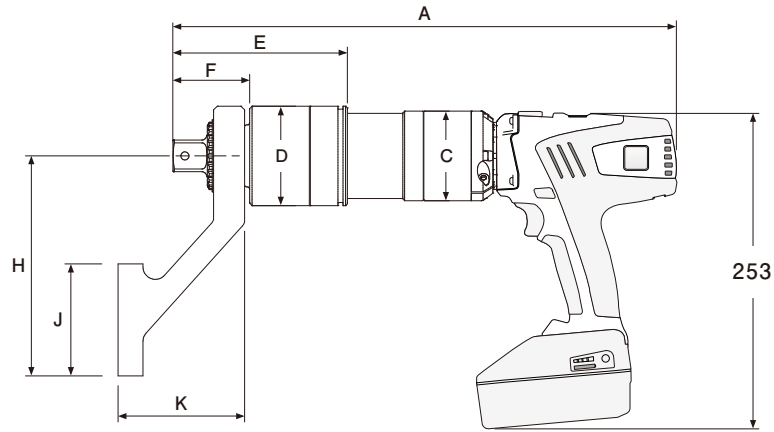

コードレス機種名	出力トルク (N・m)	毎分回転数 (rpm)	寸法 (mm)								出力軸 (mm)	重量 (kg)
			A	C	D	E	F	H	J	K		
DA2-05STCL	180 - 550	71.6	365	72	68.5	145	60.5	150	90	80	19.0口	5.1
DA2-10STCL	230 - 1000	48.0	365	72	68.5	145	60.5	150	90	80	19.0口	5.9
DA2-20STCL	270 - 2000	24.6	405	72	80	140	61.5	150	90	100	25.4口	5.9
DA2-30STCL	380 - 3000	20.9	405	72	80	140	61.5	190	90	100	25.4口	6.2
DA2-36STCL	430 - 3600	15.3	405	72	80	140	61.5	190	90	100	25.4口	6.2
DA2-48STCL	540 - 4800	12.9	436	72	86	168	83.5	210	90	130	38.1口	8.1
DA2-80STCL	740 - 8000	5.65	521	72	101	214	106	250	140	165	38.1口	12.5

- DA2-05=トルク設定30段階。 DA2-10STCL=トルク設定45段階。 DA2-20~80STCL=トルク設定60段階。
- ハンドル追加スイッチとトリガーの2つのスイッチを同時に押さないと駆動しない安全なダブルスイッチ仕様もあります。
- docuシリーズ：ボルト締め本数、日時、回転方向、トルク設定、最大10,000本のボルト締めデータをPCへ保存できる機種もあります。

バッテリー容量 参考値

従来型より長持ち!

機種名	締め本数	ボルト径	締めトルク
DA2-05STCL	748本	M24	420Nm
DA2-10STCL	385本	M27	670Nm
DA2-20STCL	220本	M27	1400Nm
DA2-30STCL	110本	M36	2100Nm
DA2-48STCL	88本	M52	3600Nm

- ソフトジョイントまたはハードジョイントなどボルト条件によってバッテリーの持続は異なります。



- 充電量が30%以下になるとアクティブインジケータが点滅

- バッテリー残量4段階表示





STトルクメーター TC-1

3機種：19口、25.4口、38.1口用、
測定範囲：110Nm～5500Nm
1Nm単位で締付トルクを高精度測定。



トルク検定・校正サービス

お持ちの電動レンチ、エアレンチのトルク
校正を承ります。最大5万Nmまで測定。



油圧トルクレンチ SC型

ソケット交換型：全18機種。
50Nm～65,000Nm。±3%トルク管理



油圧トルクレンチ VS型

センターホール型：全174機種。
80Nm～45,000Nm。±3%トルク管理

お問い合わせ窓口 ☎ 0120-500-207

最新情報 www.plarad.net



株式会社 日本プララド

E-Mail : info@plarad.net

本 社 〒651-2404 兵庫県神戸市西区岩岡町古郷255-6
TEL 078-967-3556 FAX 078-967-3567

関東支社 〒230-0062 神奈川県横浜市鶴見区豊岡町26-10
TEL 045-570-5333 FAX 045-585-5656

全国拠点 札幌、仙台、埼玉、横浜、神戸、愛媛、北九州

プララド製品の販売、レンタル・修理・校正を承ります。

電動トルクレンチ レンタル価格